

EQUIPO: MONOBLOCK

SERIE: COMPACTO FILTRO Y BOMBA

CÓDIGO:

565090

MARCA: QP
 MODELO: MONOBLOCK
 TIPO: INYECTADO
 DIÁMETRO: 300 mm
 ■ filtrante: 12 "

GRUPO QP



MATERIALES:

CARCASA: Plástico inyectado

DIFUSOR Y CREPINAS: PVC 6 crepinas

BOMBA: 0,25 HP

MEDIO FILTRANTE: Arena 19 kg

VALVULA:

VÍAS: 4 DN: 1"1/2

APOYO: BANCADA PVC

Peso vacío: 8,20

MANOMETRO: SI

CAPACIDAD DE FILTRACIÓN NOMINAL = 4,0 m³/h

CAUDAL MÁXIMO DEL CONJUNTO LIMPIO: 5,2 m³/h Presión (Bar)= 0,37

CAPACIDAD DE FILTRACIÓN a 50 m³/m²h= 3,7 m³/h

CAPACIDAD DE FILTRACIÓN a 54 m³/m²h= 4,0 m³/h $V_{pf} (m/s) = 0,0150$

Condiciones Técnicas de Garantía:

Antes de instalar y usar, leer atentamente las instrucciones

Pare la bomba previamente a cualquier operación de cambio de posición de la valvula monomando

Cebiar la bomba (riesgo de funcionar en seco):PERDIDA DE GARANTÍA

Se recomienda hacer mantenimiento de invernaje con QUIMIDREN PS LIQUIDO

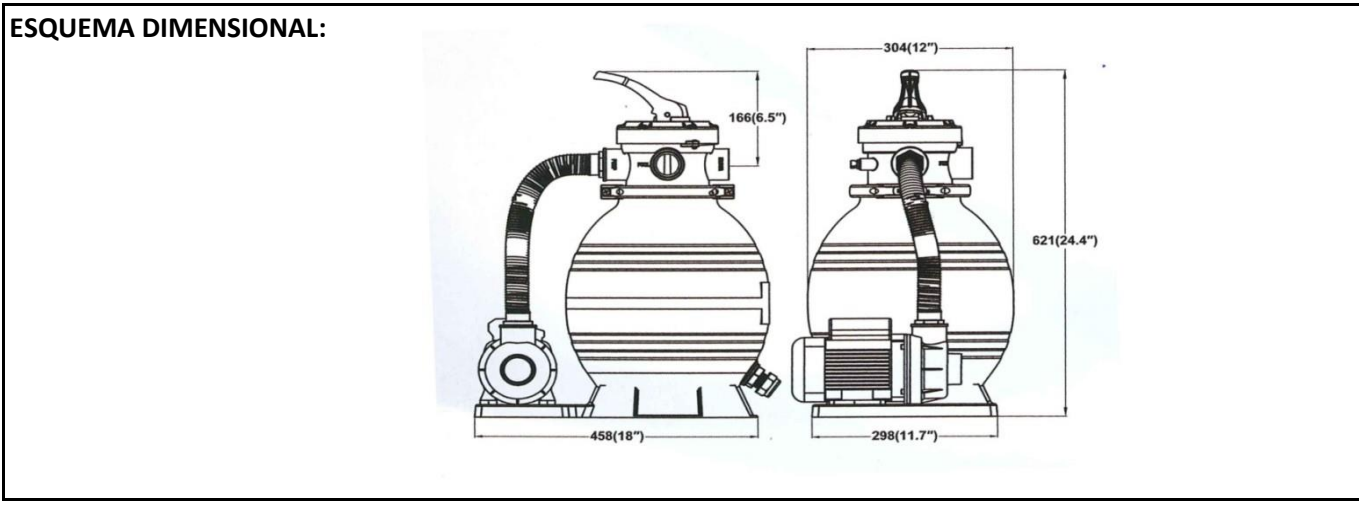

Consumo eléctrico a 0.4 Bar: 0,21 kW

Consumo eléctrico a 0.6 Bar: 0,18 kW

Embalaje: 56x36x42

BOMBA:

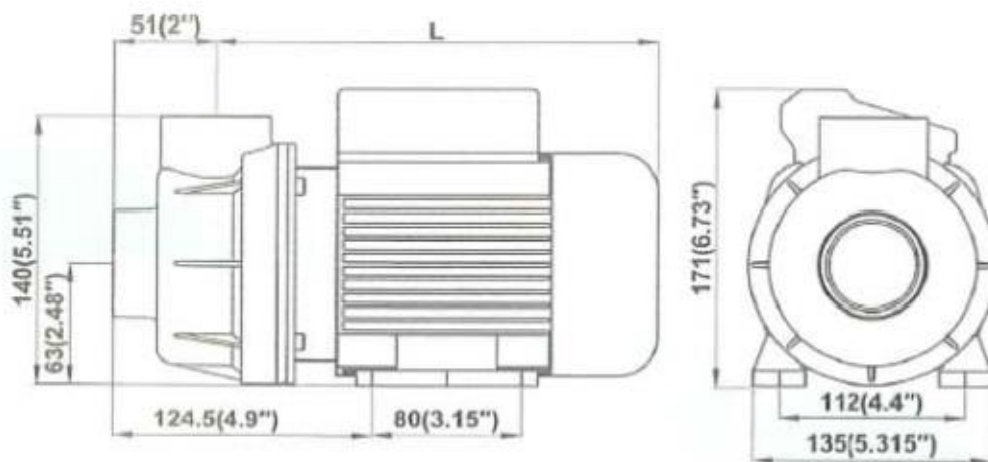

L= 230 mm

- Fabricada en material termoplástico reforzado.
- Sello mecánico en carbono y grafito.
- Eje en acero inoxidable AISI 304
- No incorpora prefiltro